

ASENDIPLAAN (1 : 250)

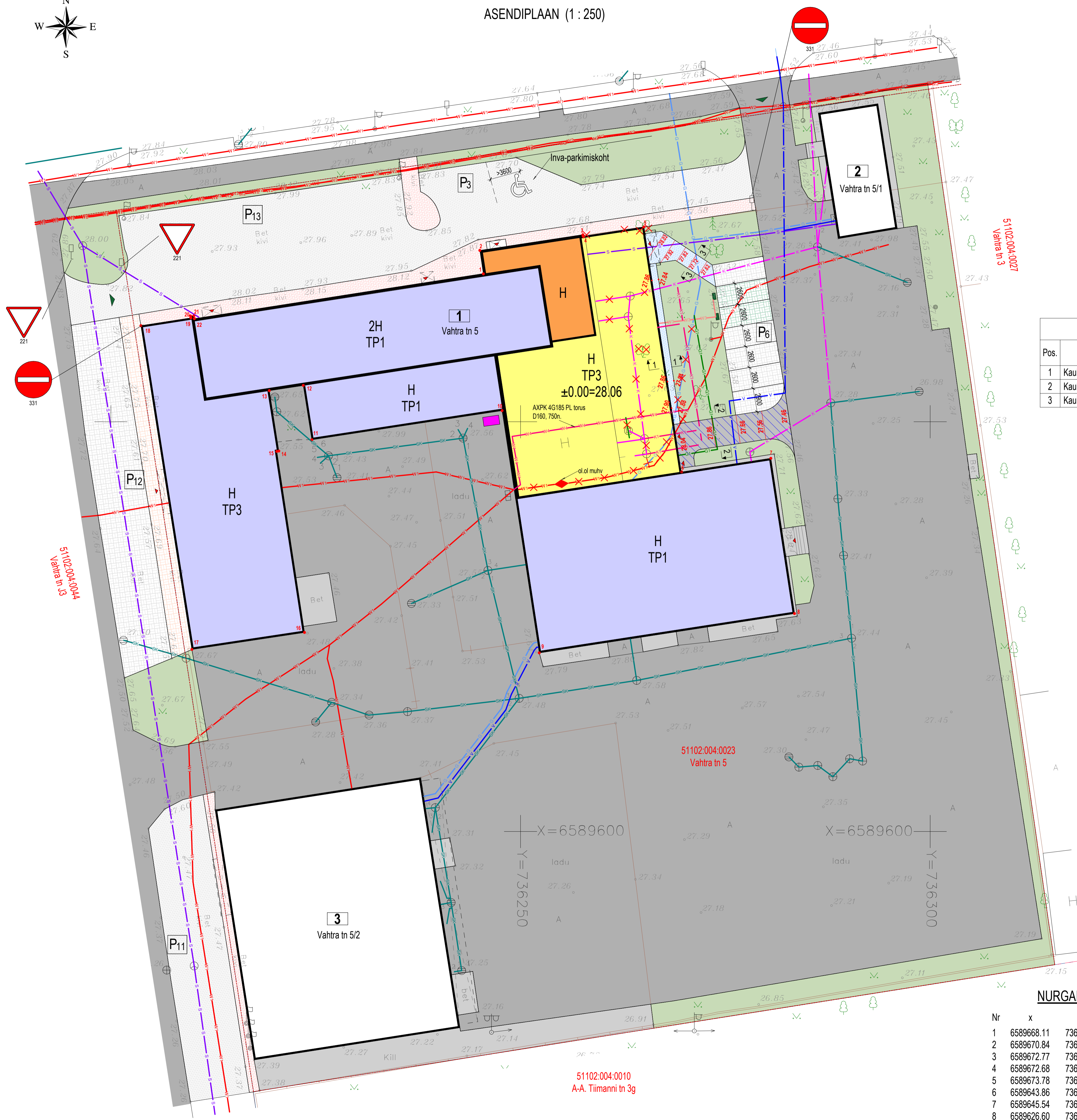

KINNISTU ANDMED

Address: Vahtra tn 5, Narva linn, Ida-Virumaa maakond
 Katastritunnus: 51102:004:0023
 Sihtotstarve: Äri- ja teenindusala
 Kinnistu pindala: 10799,0 m²
 Hoonete ehitisealune pind: 3363,0 m²
 Täisehitusprotsent: 31%

HOONE ANDMED

Nimetus: Kaubandushoone
 EHR kood: 118007225
 Ol.ol ehitisealune pind: 2265,0 m²
 Kavandatud ehitisealune pind: 2489,0 m²
 Ol.ol suletud netopind: 2188,6 m²
 Kavandatud suletud netopind: 2413,5 m²
 Ol.ol maht: 11678 m³
 Kavandatud maht: 13901 m³
 Ol.ol gabariitmõõtmed: kõrgus 7,4 m, pikkus 73,3 m, laius 49,7 m
 Kavandatud gabariitmõõtmed: kõrgus 7,4 m, pikkus 73,3 m, laius 49,7 m
 Kavandatud kasutusiga: 50 aastat

Rajatiste eksplikatsioon

Pos.	Nimetus	EHR kood	Ehitisealune pind, m ²	Maht, m ³	Suletud netopind, m ²	Märkused
1	Kaubandushoone	118007225	2489,0	13901	2413,5	
2	Kaubandushoone	120781114	112,0	437	106,6	
3	Kaubandushoone	120760148	762,0	5486	785,4	

TINGMÄRGID

- H Laiendatava hoone olemasolevad osad
- H Laiendatav hoone osa
- H Laiendatava hoone renoveeritav osa
- ▲ Sissepääs hoonesse
- ▲ Sissepääs kinnistule
- Ol.ol. tänavakivist kate
- Projekteeritav tänavakivist kate
- Ol. ol. tänavakivist kate, elektriauto parkimiskoht
- Projekteeritav elektriauto laadimispost
- Planeeritav prügi konteiner
- Ol.ol. asfaltkate
- Projekteeritav asfaltkate
- Demonteeritav piirdeiaja sektsioon
- Eemaldatav puu
- Olemasolev sadeveekanalisatsioon
- Olemasolev veetorstik
- Olemasolev gaasitorstik
- Projekteeritav gaasitorstik
- Olemasolev kanalisatsioon
- Projekteeritav kanalisatsioon
- Olemasolev sidekaabel
- Olemasolev MP kaabel
- Olemasolev KP kaabel
- Projekteeritav laadimisposti maakabel
- Uus kaabel AXPK ol.ol. kaabli asemel
- Vastavalt VKG Elektrivõrgud OÜ nõuetele
- Likvideeritav kanalisatsioonitorstik
- Likvideeritav MP kaabel
- Likvideeritav gaasitorstik
- Likvideeritav drenaažitoru
- P5 Parkla, parkimiskohtade arv

LÕIGE 1-1 (1 : 20)

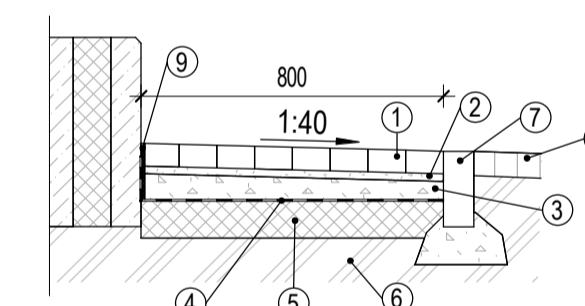

- Tänavakivi 200x100x60 hall 60 mm
- Livipadi 30 mm
- Betoonist tasandusegu 50.70 mm
- 2x PE-kile
- Külmakaitseisolatsioon EPS 100 100 mm
- Kihide kaupa tihendatud täitepinnas (jämeliv / killustik)
- Äärekivi
- Kasumuld
- Eraldusriba + ilmastikukindel hermeetik

LÕIGE 2-2 (1 : 20)

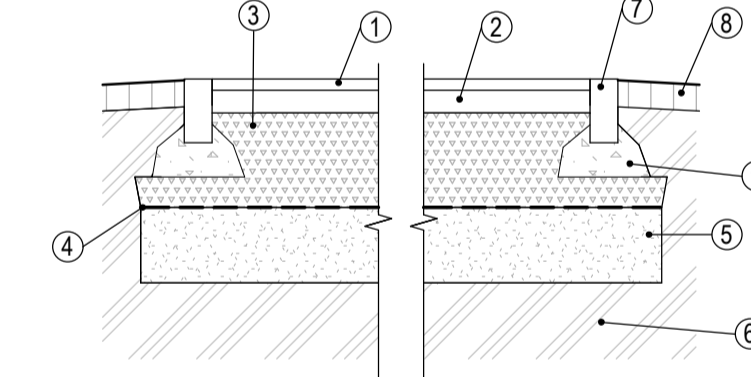

- AC 16 surf 50 mm
- AC 32 base 70 mm
- Tih. killustikalus 16-32, kiilutina fr 8-16 250 mm
- Geotekstiil
- Livivõi kruusiliv alus 200 mm
- Jämedast kergest saviliivast mulle ja aluspinnas või parem materjal
- Äärekivi
- Kasumuld
- Tsementmört

LÕIGE 3-3 (1 : 20)

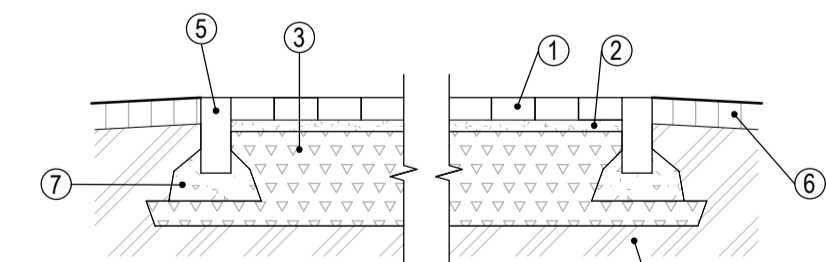

- Tänavakivi 200x100x60 hall 60 mm
- Livipadi 30 mm
- Tih. killustikalus 16-32, kiilutina fr 8-16 250 mm
- Tih. aluspinnas
- Äärekivi
- Kasumuld
- Tsementmört

NURGAPUNKTIDE KOORDINAADID

Nr	x	y	Nr	x	y
1	6589668.11	736245.56	12	6589654.43	736223.52
2	6589670.84	736245.14	13	6589653.79	736219.34
3	6589672.77	736257.84	14	6589646.42	736220.50
4	6589672.68	736257.85	15	6589646.38	736220.26
5	6589673.78	736265.06	16	6589624.29	736223.64
6	6589643.86	736269.62	17	6589622.28	736209.90
7	6589645.54	736280.56	18	6589661.73	736203.67
8	6589626.60	736283.45	19	6589662.68	736209.77
9	6589621.81	736252.30	20	6589662.90	736209.74
10	6589651.36	736247.75	21	6589662.95	736210.15
11	6589647.81	736224.53	22	6589662.58	736210.20

51102:004:0010
 A-A. Tiimanni tn 3g

Tunnus	Muudatuse kirjeldus	Nimi	Kuupäev
	Töö nimetus: VAHTRA TN 5 KAUBANDUSHOONE LAIENDAMINE		Töö nr.: 776-2022
	Address: Vahtra tn 5, Narva linn, Ida-Virumaa maakond		Staadium: PP
	Joonis: ASENDIPLAAN		PP
	Koostas: Maxim Voskresenskiy /allkirjastatud digitaalselt/	Leht: AS401	
	Arhitekt: Tatjana Zhuravleva /allkirjastatud digitaalselt/	Mööt: Nagu näidatud	
		Kuupäev: 11.04.2022	



OU NARVA EHTISPROJEKT
 UUSKÜLA TN 23
 NARVA 22004
 TEL 3562900, 5529729
 Registrikood 11002901
 MTR EEP000031